



CATALOGUE

English User Manual **01-04**

French User Manual **05-08**

German User Manual **09-12**

Espanol User Manual **13-16**

Japanese User Manual **17-20**

E.FLEX 30 PORTABLE SOLAR PANEL

Model: R-SC002

 **Manual**

FEATURES

- Advanced iSolar technology automatically detects connected devices to deliver optimal charging speed accordingly.
- Efficient solar panels convert sunlight into usable electric currents.
- Triple USB ports simultaneously charge three devices.
- Solar panels can be folded into a compact size for portability.
- Water-resistant nylon protects solar panels from rain drops, splashes, and dust.

FLIP THE ORDER

- 1 x E.FLEX 30 Portable Solar Panel
- 2 x Carabiner
- 2 x Micro USB Cable (23.6 in / 60 cm)
- 1 x User Guide

PRODUCT DIAGRAM

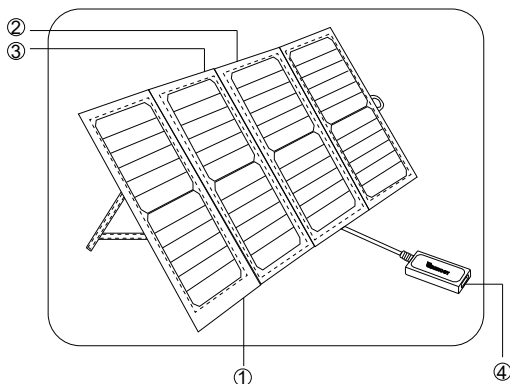

① Solar Charging Panel

③ USB Port 2

② USB Port 1

④ USB Port 3

SPECIFICATIONS

Model	R-SC002
Output	DC 5V / 6A Total
Power	30W
Dimensions (unfolded)	11.8 x 25.4 in.
Dimensions (folded)	11.8 x 6.3 in.

HOW TO USE

1. Unfold solar panels and place them under direct sunlight.

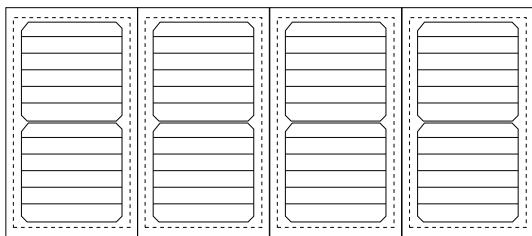

2. Connect your devices to the USB ports.

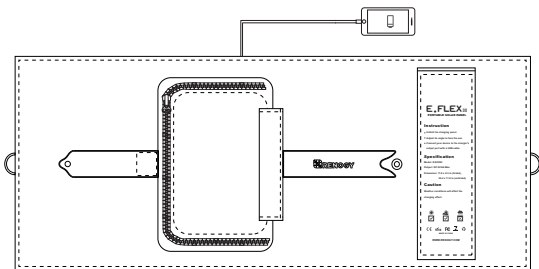

ATTENTION

- Please do not leave this product on flammable materials, such as carpets, textiles, etc.
- Do not smash, squash, or pierce this product.
- Do not dismantle this product.
- Keep this product away from water, explosives, poisons, and corrosive substances.
- Dispose of this product according to local regulations of waste collection.
- Do not attempt to repair or replace any components of this product.
- Keep this product out of children's reach, unless supervised by an adult.

NOTE

- The output of E.FLEX Portable Solar Panel depends on solar intensity. For optimal charging, please place solar panels under direct sunlight.
- Please ensure secure connection between the USB ports and your devices.

WARRANTY

- RENOGY products are covered by a 12-month limited warranty from the original purchase date. If any problems occur, please contact our support team.
- We only provide after-sales services for products that are sold by RENOGY or retailers and distributors authorized by RENOGY. If you have purchased your unit from other channels, please contact your seller for more information about return and warranty.

E.FLEX 30 PANNEAU SOLAIRE PORTABLE

Model: R-SC002



CARACTÉRISTIQUE

- La technologie avancée iSolar détecte automatiquement les appareils connectés pour fournir une vitesse de charge optimale en conséquence.
- Des panneaux solaires efficaces transforment la lumière du soleil en courants électriques utilisables.
- Triple ports USB pour charger simultanément trois appareils.
- Les panneaux solaires peuvent être pliés dans une taille compacte pour une meilleure portabilité.
- Le nylon résistant à l'eau protège les panneaux solaires des gouttes de pluie, des éclaboussures et de la poussière.

CONTENU DE LA COMANDE

- 1 x E.FLEX 30 Panneau Solaire Portable
- 2 x Mousquetons
- 2 x Câble Micro USB (23,6 pouces / 60 cm)
- 1 x Guide de l'utilisateur

SCHÉMA DU PRODUIT

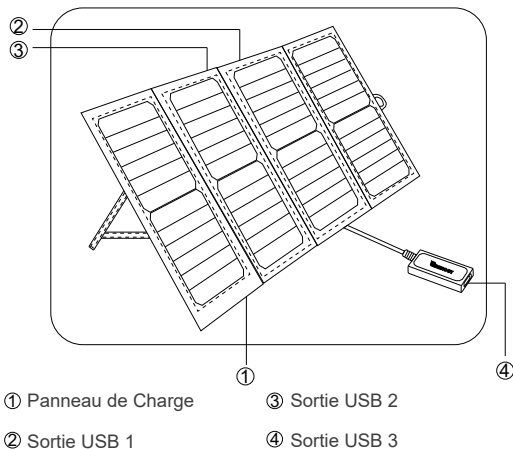

SPÉCIFICATIONS

Modèle	R-SC002
Courant de sortie	DC 5V / 6A Total
Puissance	30W
Dimensions (déplié)	11.8 x 25.4 pouces
Dimensions (plié)	11.8 x 6.3 pouces

COMMENT UTILISER

1. Déplier les panneaux solaires et les placer sous la lumière directe du soleil.

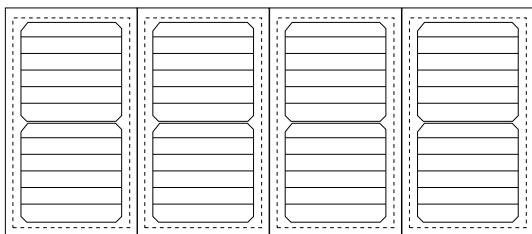

2. Connectez vos appareils aux ports USB.

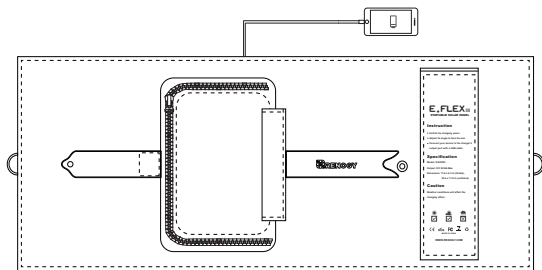

MISES EN GARDE

- Ne laissez pas ce produit sur des matériaux inflammables, tels que tapis, textiles, etc.
- Ne pas écraser, écraser ou percer ce produit.
- Ne pas démonter ce produit.
- Tenir ce produit à l'écart de l'eau, des explosifs, des poisons et des substances corrosives.
- Éliminez votre chargeur solaire conformément aux réglementations locales en matière de collecte des déchets.
- N'essayez pas de réparer ou de remplacer les composants de ce produit.
- Garder ce produit hors de la portée des enfants, à moins d'être supervisé par un adulte.

NOTE

- Le rendement du panneau solaire portable E.FLEX dépend de l'intensité solaire. Pour une charge optimale, veuillez placer les panneaux solaires sous la lumière directe du soleil.
- Veuillez vous assurer que la connexion entre les ports USB et vos appareils est sécurisée.

GARANTIE

- Les produits RENOGY sont couverts par une garantie limitée de 12 mois à compter de la date d'achat initiale. En cas de problème, veuillez contacter notre équipe de support.
- Nous ne fournissons un service après-vente que pour les produits vendus par RENOGY ou par des détaillants et distributeurs autorisés par RENOGY. Si vous avez acheté votre appareil par d'autres canaux, veuillez contacter votre vendeur pour plus d'informations sur le retour et la garantie.

E.FLEX 30 TRAGBARES SOLARMODUL

Model: R-SC002

 **Handbuch**

EIGENSCHAFTEN

- Mit der iSolar Technologie erkennt der USB-Ausgang automatisch angeschlossene Geräte und lädt sie mit dem optimalen Ladestrom auf, um die maximale Ladegeschwindigkeit zu gewährleisten.
- Mit der effizienten Solarzelle wird Sonnenlicht in Ladestrom umwandelt.
- Drei USB-Ausgänge zur Aufladung von 3 Geräten gleichzeitig.
- faltbarkeit für irgendwo leichtes Tragen.
- Wasserabweisendes Nylon hält Feuchtigkeit fern und verhindert Schimmelbildung.

VERPACKUNGSGEHALT

- 1 x E.FLEX 30 Tragbares Solarmodul
- 1 x Handbuch
- 2 x Karabiner
- 2 x 60 cm USB-Kabel

PRODUKTDIAGRAMM

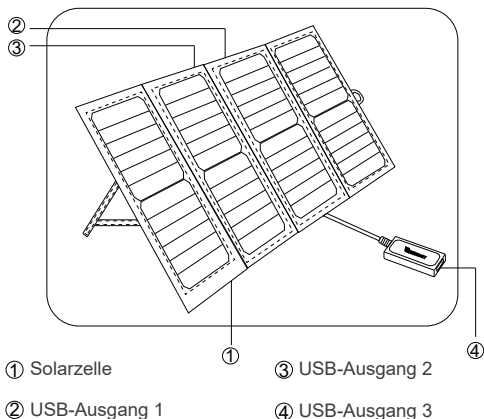

TECHNISCHE DATEN

Modell	R-SC002
Ausgang	DC 5 V / 6 A insgesamt
Leistung	30 W
Größe (ausgefaltet)	644 x 301 mm
Größe (kompakt)	301 x 161 mm

ANWENDUNG

1. Entfalten Sie das Solarmodul und legen Sie bitte im direkten Sonnenlicht.

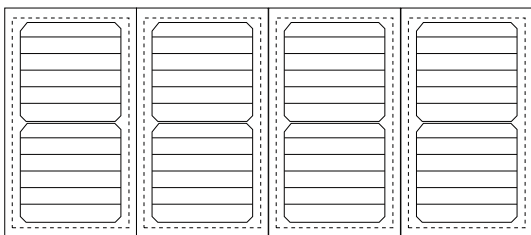

2. Verbinden Sie Ihre elektronische Geräte mit dem Solarmodul.

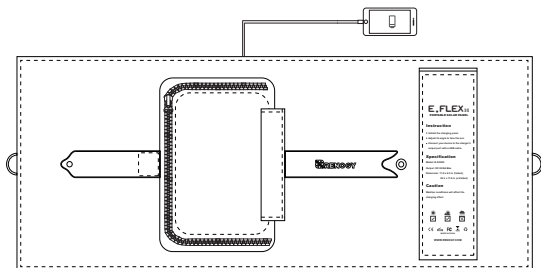

SICHERHEITSHINWEISE

- Legen Sie das Solarmodul nicht auf entzündliches Material, wie Teppich oder Textilien.
- Nicht drücken, quetschen oder durchbohren.
- Bauen Sie das Produkt nicht auseinander.
- Halten Sie das Produkt fern von Wasser, Sprengstoff, Chemikalien und ätzenden Substanzen.
- Gemäß der örtlichen Umweltgesetze undbestimmungen entsorgen.
- Versuchen Sie nicht, die Solarzellen zu reparieren oder auszutauschen.
- Das tragbares solarmodul sollte von Kindern fernhaltet werden, sofern es nicht beaufsichtigt wird von einem Erwachsenen.

HINWEISE

- Das tragbares solarmodul ist wetterabhängig. Deshalb muss E.FLEX zur optimalen Aufladung in direkter Sonneneinstrahlung platziert werden.
- Bitte checken Sie, ob Verbindungskabel zwischen E.FLEX und elektronischen Geräten fest ist.

GEWÄHRLEISTUNG

- Die Gewährleistungsfrist von Renogy beträgt 12 Monate mit eingeschränkter Garantie. Die Frist beginnt mit der Übergabe der Ware zu laufen. Sollten Sie noch Frage haben, stehe die Kundenservice sehr gerne zur Verfügung.
- Wir bieten die Garantie nur die Produkte, die von RENOGY oder von RENOGY autorisierte Händler verkauft werden. Falls Sie Ihr Produkt bei einem anderen Händler gekauft haben, wenden Sie sich bezüglich des Garantieanspruchs an den Verkäufer.

E.FLEX 30 PANEL SOLAR PORTÁTIL

Model: R-SC002

 **Manual**

CARACTERÍSTICAS

- Tecnología iSolar detecta automáticamente los dispositivos conectados y les aporta su carga óptima para asegurar la máxima velocidad.
- El panel de carga eficiente convierte la luz solar en una corriente de carga útil.
- La salida de triple-USB para cargar simultáneamente tres dispositivos.
- Se pliega en un tamaño compacto para su fácil transporte.
- Nylon resistente al agua para mantener la humedad y la acumulación de moho.

CONTENIDOS DEL PAQUETE

- 1 x E.FLEX 30 Panel Solar Portátil
- 1 x Guía de usuario
- 2 x Crochet
- 2 x Câble Micro USB (60 cm / 23.6 inch)

DIAGRAMA DE PRODUCTO

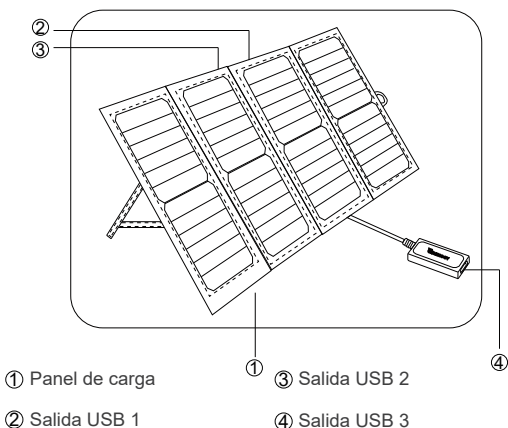

ESPECIFICACIONES

Modelo	R-SC002
Salida	DC 5V / 6A Total
Potencia	30W
Dimensiones (Sin plegar)	644 x 301 mm
Dimensiones (Plegado)	301 x 161 mm

CÓMO UTILIZAR

1. Despliegue el panel de carga y asegúrese de que está bajo la luz solar directa.

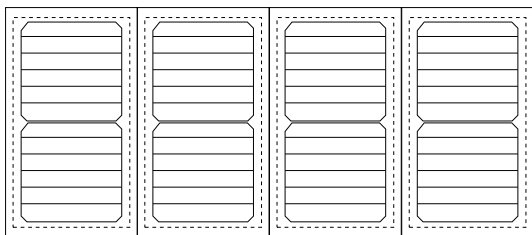

2. Conectar el Panel Solar Portátil con el dispositivo.

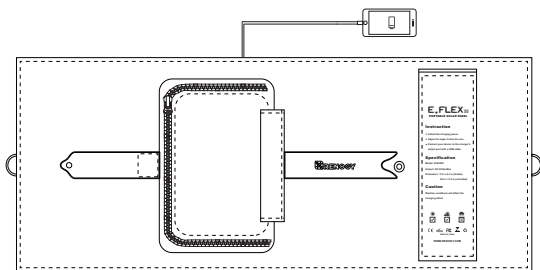

PRECAUCIÓN

- Por favor, no deje este producto cerca de materiales inflamables tales como alfombras o textiles.
- No aplastar, golpear o perforar este producto.
- No desmonte este producto.
- Mantenga alejado del agua, explosivos, venenos y sustancias corrosivas.
- Desechar de acuerdo con las regulaciones locales de recogida de residuos.
- No intente reparar o reemplazar los paneles.
- Manténgase alejado de los niños.

NOTAS

- La salida de este producto depende del clima; Por lo tanto, para la carga óptima, por favor, coloque este producto bajo la luz solar directa.
- Por favor, compruebe que la conexión del cable de carga es segura.

GARANTÍA

- RENOGY ofrece una garantía limitada de 12 meses para este producto desde la fecha de compra original. Si su producto resulta defectuoso, póngase en contacto con nuestro equipo de atención al cliente por correo electrónico.
- Sólo podemos ofrecer servicios de postventa de los productos que se venden por RENOGY o RENOGY autorizados minoristas y distribuidores. Si usted ha comprado su unidad desde un lugar diferente, por favor póngase en contacto con el vendedor directamente para cuestiones de retorno y de garantía.

E.FLEX 30 ポータブル ソーラーパネル

Model: R-SC002

▶▶ マニュアル

特徴

- 充電ポートに接続されたデバイスを自動的に検知し、最適な電流をお送りします。デバイスに合わせて最大出力で急速充電を開始します。
- 高品質で効率的なソーラーパネルを採用しています。
- 3つのUSB出力ポートがあり、同時に3つのデバイスを充電できます。
- 軽量かつ持ち運びに便利なサイズに折りたたむことができます。
- 防水性のナイロンで湿気や水気に強い構造です。

セット内容

- 1 x E.FLEX 30 ポータブルソーラーパネル
- 1 x 取扱説明書
- 2 x フック
- 2 x USB ケーブル (60 cm)

製品図

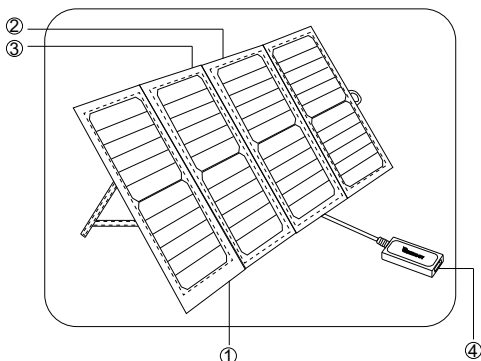

① 充電パネル

③ USB出力ポート2

② USB出力ポート1

④ USB出力ポート3

製品仕様

型番	R-SC002
出力	合計DC 5V / 6A
パワー	30W
サイズ	644 x 301 mm
折り畳む後	301 x 161 mm

使い方

1. ソーラーパネルを開き、パネル全面に日が当たる様に置いてください。

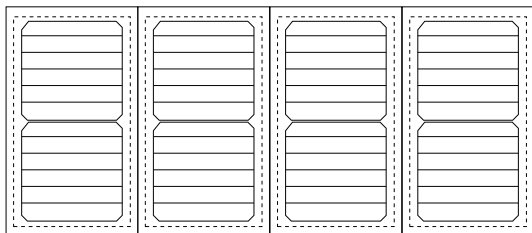

2. USBケーブルでデバイスと接続してください。

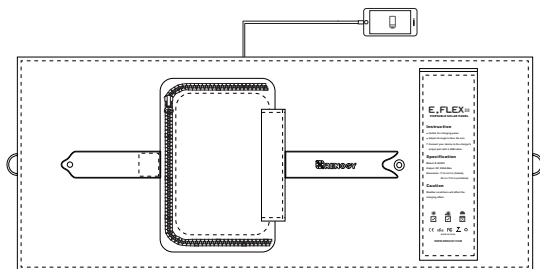

注意

- カーペットや織物などの可燃性の材料には放置しないでください。
- 叩き割ったり、無理やり潰したり、鋭利なもので突き刺したりしないでください。
- 分解しないでください。
- 水、爆発物、有毒物質、腐食性物質などから離れて保管してください。
- 廃棄処分の際は、自治体の指示に従ってください。
- ご自分ソーラーパネルを交換したり修理したりしないでください。
- お子様の手の届かない場所に保管してください。

付記

- 発電力は天候に左右されます。最高の効果を発揮するため、日光の良い日に、十分日光を受ける場所でご使用になることをオススメいたします。
- 充電ケーブルがしっかり差し込んでいるかを確認してください。

安心保証





- 本製品はご購入日から12カ月の安心保障をご提供いたします。万が一、商品不具合のようでしたら、ぜひ弊社(renogy-japan@e-mail.jp)までご連絡ください。商品状況に応じて返品、交換、修理対応させていただきます。
- RENOGYに販売の権限を授けられた販売業者から購入のみRENOGYアフターサービスをご提供いたします。

FCC Compliance:

This device complies with Part 15 of the FCC Rules. Operation is subject to the following two conditions: (1) this device may not cause harmful interference, and (2) this device must withstand any interference received, including interference that may cause undesired operation.



Renogy reserves the right to change the contents of this manual without notice.

US |  2775 E Philadelphia St, Ontario, CA 91761, USA
 909-287-7111
 www.renogy.com
 customerservice@renogy.com

CN |  苏州高新区 科技城培源路1号5号楼-4
 400-6636-695
 <https://www.renogy.cn>
 sales@renogy.cn

JP |  <https://www.renogy.jp>
 onlinestorejp@renogy.com

CA |  <https://ca.renogy.com>
 onlinestoreca@renogy.com

AU |  <https://au.renogy.com>
 onlinestoreau@renogy.com

UK |  <https://uk.renogy.com>
 onlinestoreuk@renogy.com

DE |  <https://de.renogy.com>
 onlinestorede@renogy.com

FR |  <https://fr.renogy.com>
 onlinestorefr@renogy.com